

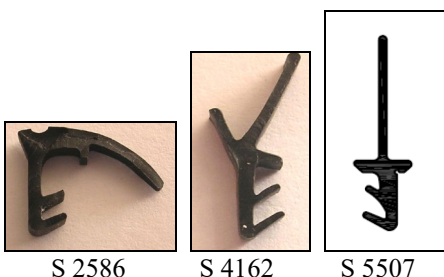

## KISO S 2586, S 4162 & S 5507



S 2586

S 4162

S 5507

### DONNEES TECHNIQUES

Poids spécifique  
(ISO 1183): 0,95 - 0,95 g/cm<sup>3</sup>

Déformation après compression :

- ISO 815, 22h à 23°C = 25% - 41%
- ISO 815, 22h à 70°C = 45% - 69%

Dureté Shore A (ISO 868): 60° - 90°

Tenue en température: -10°C à +55°C

Résistance à la traction  
- (ISO 37): 5,4 - 14,6 Mpa

Elongation avant rupture  
- (ISO 37): 270% - 730%

Moule de tirage (ISO 37): 3,8 - 7,0 Mpa

Stabilité de la couleur, aux UV  
et à l'ozone: Excellente

### PROPRIETES

Matière de base: Thermo Plastique  
Elastomère (TPE)

Couleur: Noir

Vieillessement: Excellent

### DUREE DE STOCKAGE

Jusqu'à une année après la date de  
production dans des conditions  
d'entreposage normales.

# INDUSTRIE DE LA PORTE LEVANTE ET COULISSANTE



### PRODUIT

Cette série est composée de trois joints KISO, pour porte levante et coulissante, en caoutchouc thermoplastique élastomère extrudé.

### DOMAINES D'UTILISATION

Fenêtres en bois: cette série permet la réalisation de l'étanchéité à l'air sur toute la périphérie des portes levantes et coulissantes en bois.

Le S 2586 s'utilise en feuillure basse, le S 4162 en feuillure haute et le S 5507 en feuillure verticale du côté coulissant.

### AVANTAGES

- Caractéristiques semblables à celles de nombreux caoutchoucs vulcanisés traditionnels
- Utilisation rapide, facile et propre
- Très grande résistance au vieillissement
- Une remarquable résistance à la fatigue dynamique et à la déchirure
- La combinaison de ces différents profils permet d'obtenir une étanchéité optimale.

### DIMENSIONS

Modèle	Largeur de rainure (mm)	Profondeur de rainure (mm)	Longueur de la lèvre (mm)	Mètres par disque	Disques par carton
S 2586	3,0	7,5	Na	16	12
S 4162	3,0	7,5	Na	Mètres par bobine	Bobines par carton
S 5507	3,0	7,5	15,0	150	1

### UTILISATION

Utilisation: à la main directement du rouleau grâce à la queue de sapin. Les languettes souples se trouvant sur la queue de sapin facilitent une mise en place aisée du joint, assurent une bonne tenue tout en permettant un éventuel remplacement rapide du joint sans détérioration de la rainure. Ne pas fixer ces joints avec des pointes, des agrafes, etc...

Compatibilité aux vernis: acryliques solubles à l'eau ainsi qu'à tous les vernis conventionnels contenant des dissolvants à base de résines d'alkydes. Pour tous autres vernis, vérifier leur compatibilité.

Préparation: les surfaces doivent être propres, sèches, exemptes de gras et de poussière.

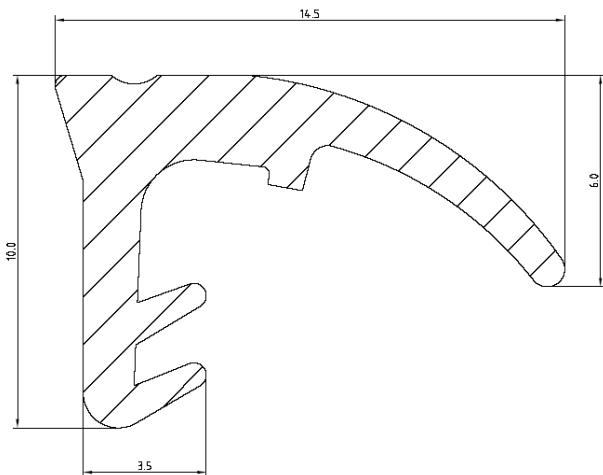

**S 2586**

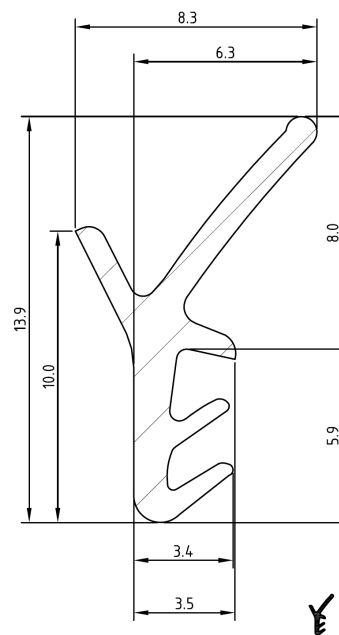

**S 4162**

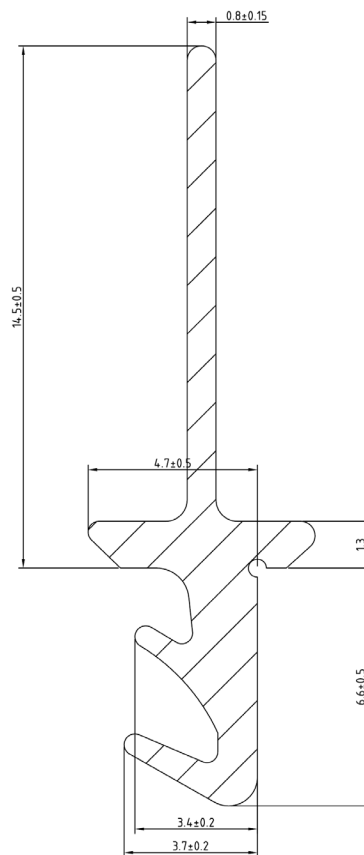

**S 5507**

Les indications, données et recommandations techniques reprises au recto s'appuient sur des tests, analyses et expériences pratiques. Ces conseils sont destinés à aider l'utilisateur à trouver la technique idéale permettant d'arriver à un résultat satisfaisant. N'étant pas à même de contrôler les méthodes de travail du client, nous n'assumons aucune responsabilité quant au résultat obtenu.

Nous avons développé ce produit pour les utilisations spécifiques mentionnées au recto. Au cas où vous, ou l'un de vos clients, utiliseriez ce produit pour d'autres applications, nous ne pourrions pas sans autre garantir un résultat entièrement satisfaisant. Pour de telles utilisations nous sommes prêts, dans la mesure du possible, à effectuer les tests nécessaires dans notre laboratoire.